



Dubbelwandig, conisch afgedicht uitlaatsysteem type DW-KL





Dubbelwandig, conisch afgedicht uitlaatsysteem type DW-KL

Certificering 0036 CPD 9174 002 volgens EN 1856-1

(Meer details vindt u in de prestatieverklaring van het DW-KL-systeem)

Produktinformation

„Anforderungen an Metall-Abgasanlagen Teil 1:
Bauteile für Systemabgasanlagen“ DIN EN 1856-1:2009

Herstelleridentifikation: **Firma jeremias GmbH**
Opfenrieder Str. 11-14
91717 Wassertrüdingen
Tel.: +49 (0) 9832 / 68 68-50
Fax: +49 (0) 9832 / 68 68-68
Internet: www.jeremias.de
E-Mail: info@jeremias.de

Produktbezeichnung: **DW-KL** (konisch dichtende, doppelwandige Systemabgasanlage mit 32 mm Wärmedämmung)

Benannte Stelle: TÜV SÜD Industrie Service GmbH

Name und Funktion des Verantwortlichen: **Stefan Engelhardt** Geschäftsführer

Kennzeichnung Begleitdokumente

0.1	Metall-System-abgasanlage	EN 1856-1	T200	P1	W	V2-L50060	O00	80 - 1000	Mehrschalige Abgasanlage, doppelwandige Ausführung, feuchteunempfindlich, mit 32 mm Wärmedämmung, belüftet über die gesamte Länge, ohne Verkleidung. Funktion im Überdruck 200Pa.
0.2	Metall-System-abgasanlage	EN 1856-1	T200	H1	W	V2-L50060	O20 O30 O40 O80	80 - 300 350 - 450 500 - 600 650 - 1000	Mehrschalige Abgasanlage, doppelwandige Ausführung, feuchteunempfindlich, mit 32 mm Wärmedämmung, belüftet über die gesamte Länge, ohne Verkleidung. Funktion im Überdruck / Hochdruck 5000Pa.
0.3	Metall-System-abgasanlage	EN 1856-1	T400	N1	D	V3-L50060	G50 G75 G100 G200	80 - 300 350 - 450 500 - 600 650 - 1000	Mehrschalige Abgasanlage, doppelwandige Ausführung, rußbrandbeständig, mit 32 mm Wärmedämmung, belüftet über die gesamte Länge, ohne Verkleidung. Funktion im Unterdruck.
0.4	Metall-System-abgasanlage	EN 1856-1	T400	N1	W	V2-L50060	O20 O30 O40 O80	80 - 300 350 - 450 500 - 600 650 - 1000	Mehrschalige Abgasanlage, doppelwandige Ausführung, feuchteunempfindlich, mit 32 mm Wärmedämmung, belüftet über die gesamte Länge, ohne Verkleidung. Funktion im Unterdruck.
0.5	Metall-System-abgasanlage	EN 1856-1	T400	P1	W	V2-L50060	O20 O30 O40 O80	80 - 300 350 - 450 500 - 600 650 - 1000	Mehrschalige Abgasanlage, doppelwandige Ausführung, feuchteunempfindlich, mit 32 mm Wärmedämmung, belüftet über die gesamte Länge, ohne Verkleidung. Funktion im Überdruck
0.6	Metall-System-abgasanlage	EN 1856-1	T450	H1	W	V2-L50060	O50 O75 O100 O200	80 - 300 350 - 450 500 - 600 650 - 1000	Mehrschalige Abgasanlage, doppelwandige Ausführung, feuchteunempfindlich, mit 32 mm Wärmedämmung, belüftet über die gesamte Länge, ohne Verkleidung. Funktion im Überdruck / Hochdruck bis 5000Pa.
0.7	Metall-System-abgasanlage	EN 1856-1	T600	N1	D	V3-L50060	G50 G75 G100 G200	80 - 300 350 - 450 500 - 600 650 - 1000	Mehrschalige Abgasanlage, doppelwandige Ausführung, rußbrandbeständig, mit 32 mm Wärmedämmung, belüftet über die gesamte Länge, ohne Verkleidung. Funktion im Unterdruck
0.8	Metall-System-abgasanlage	EN 1856-1	T600	H1	W	V2-L50060	G50 G75 G100 G200	80 - 300 350 - 450 500 - 600 650 - 1000	Mehrschalige Abgasanlage, doppelwandige Ausführung, feuchteunempfindlich, mit 32 mm Wärmedämmung, belüftet über die gesamte Länge, ohne Verkleidung. Funktion im Überdruck / Hochdruck bis 5000 Pa.

Produktbeschreibung	
Normennummer	EN 1856-1
Temperaturklasse	T200
Druckklasse	P1
Kondensatbeständigkeit (W: feucht / D: trocken)	W
Korrosionsbeständigkeit	W
Werkstoffspezifikation des Innenrohres	V2-L50060
Rußbrandbeständigkeit (G: ja / O: nein) und Abstand zu brennbaren Baustoffen (mm)	O00
Nenn Durchmesser (Ø-Innenrohr) in mm	80 - 1000

Abschnitt einer Metall-Systemabgasanlage Mehrschalig

Druckfestigkeit:

Höchstlast (siehe Montageanleitung)

Strömungswiderstand:

Mittlere Rauigkeit: 1,0 mm, Zeta-Werte (siehe Montageanleitung) nach DIN EN 13384-1

Wärmedurchlasswiderstand: 0,501 m²K/W

Biegefestigkeit:

Schräger Einbau:
maximale Länge zwischen zwei Stützen 3 m bei 90°

Zugfestigkeit: Siehe Montageanleitung

Windlast: freistehendes Ende über der letzten Halterung:

≤ 3 m, bis Ø600 mm (siehe Montageanleitung)
≤ 1,5 m, von Ø650 mm – Ø1000 mm (siehe Montageanleitung)

Maximaler Abstand senkrechter Befestigungen: 4 m

Frost-Tauwechselbeständigkeit: Ja

Reinigung:

Die Abgasanlage darf nur mit Reinigungsgeräten aus Kunststoff oder nicht rostenden Edelstahl gereinigt werden

Vers. 2013/06





Dubbelwandig, conisch afgedicht uitlaatsysteem type DW-KL

Inhoudsopgave:

1.	Systemoverzicht.....	pagina 4
2.	Installatie en regelgeving	pagina 5
3.	Installatiehoogtes	Pagina 6
4.	Minimale afstanden tot brandbare bouwmaterialen	Pagina 7
5.	Montage van het verticale deel van het uitlaatsysteem	
5.1	Structuur van de elementen	Pagina 9
5.2	De elementen aansluiten.....	pagina 10
5.3	RVS beugelplaten	Pagina 11
5.4	Telescopische steunen	pagina 11
5.5	Betonnen fundering	pagina 11
5.6	Grondplaat	Pagina 12
5.7	Reinigingselement	pagina 12
5.8	Aansluiting voor connector	pagina 13
5.9	Beugels	Pagina 13
5.10	Tussentijdse ondersteuning	Pagina 14
5.11	Dakdoorvoer	Pagina 15
5.12	Constructie	boven dak
	Pagina 15	
5.13	Contactbeveiliging	Pagina 15
5.14	Bliksembeveiliging	Pagina 16
5.15	Interne systemen	Pagina 16
5.16	Druktest	Pagina 16
5.17	Mond	Pagina 16
5.18	Schuine geleiding	Pagina 17
6.	Condensaatafvoer	
6.1	Algemene informatie	Pagina 18
6.2	Neutralisatie van het condensaat.....	Pagina 18
6.3	Condensaatretour naar de warmteopwekker...	Pagina 18
6.4	Condensaatafvoer aan de onderkant	Pagina 19
7.	Voorbeeld van uitvoering	Pagina 20
8.	Reinigen en controleren ..	pagina 21



1

SYSTEEMOVERZICHT

Model 1:

Uitlaatsysteem voor olie- en gashaarden in onderdruk en overdruk voor droge of natte werking. Mogelijke toepassingen: olie- en gasketels, condensatieketels, afvoerluchtsystemen met overdruk, warmtekrachtkoppelingsinstallaties, noodstroomsystemen, enz. Er hoeft niet te worden bewezen dat de binnenwandtemperatuur van de uitlaat van de afvoerleiding boven de waterdamp ligt dauwpunttemperatuur van het uitlaatgas bij handhaving van de temperatuur.

In het uitlaatsysteem kan een overdruk tot 200 Pa voorkomen .

Classificatie volgens EN 1856-1:

Systeem uitlaatsysteem **EN 1856-1 T200 - P1 - W - V2 - L50060 - O00**

Model 2:

Uitlaatsysteem voor olie- en gashaarden in onderdruk en overdruk (hoge druk) voor droge of vochtige werking. Mogelijke toepassingen: olie- en gasketels, condensatieketels, afvoerluchtsystemen met overdruk, warmtekrachtkoppelingsinstallaties, noodstroomsystemen, enz. Er hoeft niet te worden bewezen dat de binnenwandtemperatuur van de uitlaat van de afvoerleiding boven de waterdamp ligt dauwpunttemperatuur van het uitlaatgas bij handhaving van de temperatuur.

In het uitlaatsysteem kan een overdruk/hoge druk tot 5000 Pa voorkomen .

Classificatie volgens EN 1856-1:

Systeem uitlaatsysteem **EN 1856-1 T200 - H1 - W - V2 - L50060 - Oxx ***

Model 3:

Uitlaatsysteem voor alle standaard haarden (olie-, gas- en vastebrandstofhaarden ¹) in onderdruk voor droge werking. Mogelijke toepassingen: open haarden, tegelkachels, ovens, olie- en gasketels, pelletketels , enz. De doorsnede-berekening volgens EN 13384 moet ervoor zorgen dat de binnenwandtemperatuur van de schoorsteenmonding boven de waterdampdauwpunttemperatuur ligt van het uitlaatgas wanneer de temperatuur wordt gehandhaafd.

Het uitlaatsysteem mag een onderdruk van maximaal 40 Pa hebben .

Classificatie volgens EN 1856-1:

Systeemuitlaatsysteem **EN 1856-1 T400 - N1 - D - V3 - L50060 - Gxx ***

Model 4:

Uitlaatsysteem voor olie- en gashaarden in onderdruk voor droge of natte werking. Mogelijke toepassingen: olie- en gasketels, enz. Het is niet nodig te bewijzen dat de binnenwandtemperatuur van de uitlaat van de uitlaatpijp boven de waterdampdauwpunttemperatuur van het uitlaatgas ligt wanneer de temperatuur wordt gehandhaafd.

Het uitlaatsysteem mag een onderdruk van maximaal 40 Pa hebben .

Classificatie volgens EN 1856-1:

Systeemuitlaatsysteem **EN 1856-1 T400 - N1 - W - V2 - L50060 - Oxx ***

Model 5:

Uitlaatsysteem voor olie- en gashaarden in onderdruk en overdruk voor droge of natte werking. Mogelijke toepassingen: olie- en gasketels, condensatieketels, afvoerluchtsystemen met overdruk,



warmtekrachtkoppelingsinstallaties, noodstroomsystemen, enz. Er hoeft niet te worden bewezen dat de binnenwandtemperatuur van de uitlaat van de afvoerleiding boven de waterdamp ligt dauwpunttemperatuur van het uitlaatgas bij handhaving van de temperatuur.

In het uitlaatsysteem kan een overdruk tot 200 Pa voorkomen .

Classificatie volgens EN 1856-1:

Systeem uitlaatsysteem **EN 1856-1 T400 - P1 - W - V2 - L50060 - Oxx ***

Model 6:

Uitlaatsysteem voor olie- en gashaarden in onderdruk en overdruk (hoge druk) voor droge of vochtige werking. Mogelijke toepassingen: olie- en gasketels, condensatieketels, afvoerluchtsystemen met overdruk, warmtekrachtkoppelingsinstallaties, noodstroomsystemen, enz. Er hoeft niet te worden bewezen dat de binnenwandtemperatuur van de uitlaat van de afvoerleiding boven de waterdamp ligt dauwpunttemperatuur van het uitlaatgas bij handhaving van de temperatuur.

In het uitlaatsysteem kan een overdruk/hoge druk tot 5000 Pa voorkomen .

Classificatie volgens EN 1856-1:

Systeem uitlaatsysteem **EN 1856-1 T450 - H1 - W - V2 - L50060 - Oxx ***

Model 7:

Afzuigsysteem voor alle standaard haarden (olie-, gas- en vastebrandstofhaarden ¹) in onderdruk voor droge werking. Mogelijke toepassingen: open haarden, tegelkachels, ovens, olie- en gasketels, pelletketels , enz. De doorsnede-berekening volgens EN 13384 moet ervoor zorgen dat de binnenwandtemperatuur van de schoorsteenmonding boven de waterdampdauwpunttemperatuur ligt van het uitlaatgas wanneer de temperatuur wordt gehandhaafd.

Het uitlaatsysteem mag een onderdruk van maximaal 40 Pa hebben .

Classificatie volgens EN 1856-1:

Systeemuitlaatsysteem **EN 1856-1 T600 - N1 - D - V3 - L50060 - Gxx ***

Model 8:

Afzuigsysteem voor alle standaard haarden (olie-, gas- en vastebrandstofhaarden ¹) in onderdruk en (olie- en gashaarden) in overdruk (hoge druk) voor droge of vochtige werking. Mogelijke toepassingen: olie- en gasboilers, condensatieketels, afvoerluchtsystemen met overdruk, warmtekrachtkoppelingsinstallaties, noodstroomsystemen, etc. Het is niet nodig om te bewijzen dat de binnenwandtemperatuur van de uitlaat van het uitlaatsysteem boven de waterdamp ligt dauwpunttemperatuur van het uitlaatgas bij handhaving van de temperatuur.

In het uitlaatsysteem kan een overdruk/hoge druk tot 5000 Pa voorkomen .

Classificatie volgens EN 1856-1:

Systeemuitlaatsysteem **EN 1856-1 T600 - H1 - W - V2 - L50060 - Gxx ***

xx*: De afstand tot brandbare onderdelen is afhankelijk van de diameter, zie tabel 3.

¹exclusief antracietkolen uit Ibbenbüren

De installatie wordt vakkundig uitgevoerd conform de montage-instructies of de geldende nationale regelgeving.

In Duitsland in het bijzonder de DIN V 18160-1 en de geldende LBauO (staatsbouwvoorschriften), FeuVo (stookvoorschriften), de relevante DIN-normen en alle andere bouw- en veiligheidsvoorschriften.

De vereiste doorsnede moet worden bepaald volgens DIN EN 13384 en worden gecontroleerd door het gespecialiseerde bedrijf dat de werkzaamheden uitvoert.

Vóór de installatie moet het ontwerp van het systeem worden opgehelderd met de verantwoordelijke, bevoegde regionale schoorsteenveger.



De geschiktheid en veilige bruikbaarheid van het uitlaatsysteem moeten vóór de inbedrijfstelling door de geautoriseerde regionale schoorsteenveger worden gecertificeerd!

3

MONTAGEHOOGTEN



Bild 1: Aufbauhöhen

Beugel Binnen Ø in mm	Afmeting een max. afstand tussen muurbeugels		Afmeting b vrije halsbandlengte vanaf de laatste houder		Afmeting c inbouwhoogte steun	Afmeting d bouwhoogte erboven T-aansluiting
	dw 21	dw45	dw 21	dw45		
80	4	4	3	3	53	64
100	4	4	3	3	53	64
115	4	4	3	3	53	64
130	4	4	3	3	53	64
150	4	4	3	3	41	60
160	4	4	3	3	40	58
180	4	4	3	3	38	54
200	4	4	3	3	37	49
225	2	4	3	3	35	44
250	2	4	1.5	3	32	39
300	2	4	1.5	3	27	38
350	2	4	1.5	3	24	36
400	2	4	1.5	3	22	35
450	2	4	1.5	3	20	32
500	2	4	1.5	3	16	28
600	2	4	1.5	3	15	21
650	-	4	-	1.5	-	13
700	-	4	-	1.5	-	12
750	-	4	-	1.5	-	12
800	-	4	-	1.5	-	11
850	-	4	-	1.5	-	10
900	-	4	-	1.5	-	10
1000	-	4	-	1.5	-	9

Tabelle 1: Aufbauhöhen (Angaben in m)

VERANKERINGSKRACHTEN in kN

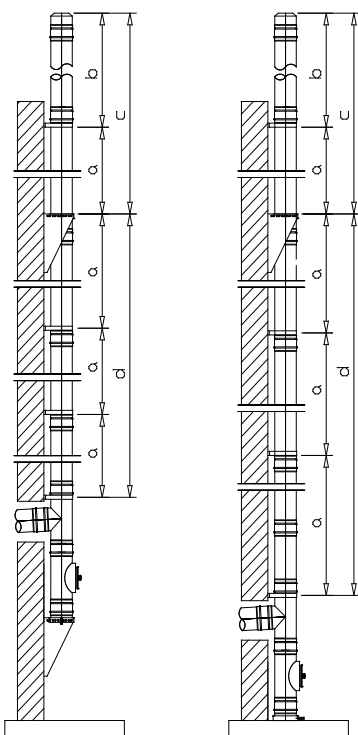
Consoles dw 01	Wandafstandhouder dw 45	Wandafstandhouder dw 21
----------------	-------------------------	-------------------------



Versie 7/juni 2022
Montagehandleiding DW-KL

binnenband Ø in mm	Muur afstand			Muur afstand			vrijdragende arm lengte M	Muur afstand			Lengte van de cantilever M
	50 - 120 mm	250 mm	400 mm	50 - 120 mm	250 mm	400 mm		50 - 120 mm	250 mm	400 mm	
	130	0,93	1,34	1,84	0,43	0,66		0,92	3,00 uur	1,27	
150	0,97	1,38	1,89	0,41	0,60	0,83	3,00 uur	1,31	2,01	2,83	3,00 uur
180	1,03	1,446	1,97	0,44	0,63	0,86	3,00 uur	1,48	2,22	3,09	3,00 uur
200	0,88	1,18	1,56	0,47	0,66	0,89	3,00 uur	1,37	2,00	2,75	3,00 uur
250	0,96	1,27	1,66	0,53	0,72	0,95	3,00 uur	0,88	1,27	1,71	1,50
300	1,04	1,36	1,76	0,59	0,78	1,01	3,00 uur	0,94	1,31	1,74	1,50
350	1,12	1,46	1,86	0,67	0,87	1,10	3,00 uur	1,05	1,41	1,84	1,50
400	1,21	1,55	1,97	0,71	0,90	1,13	3,00 uur	0,93	1,21	1,55	1,50
450	1,30	1,65	2,08	0,77	0,96	1,18	3,00 uur	1,09	1,40	1,78	1,50
500	1,30	1,63	2,02	0,83	1,02	1,24	3,00 uur	1,10	1,39	1,74	1,50
600	1,48	1,82	2,23	0,95	1,14	1,36	3,00 uur	1,25	1,54	1,89	1,50
Aantal pluggen	4	4	4	4	4	4		2	2	2	

Tabelle 2: Verankerungskräfte

Belangrijke informatie over de verankeringskrachttabel:

De verankeringskrachten in de tabel zijn diagonale trekkrachten

Het bevestigen van deuvels, niet over hun draagvermogen.

De afstand tot de wand van het uitlaatsysteem mag maximaal 40 cm bedragen.

De verankeringskrachten voor de wandafstandhouders gelden voor een hoogte boven de grond tot 20 meter.

Voor hoogtes boven de grond tot 8,00 m geldt een reductiefactor van 0,63.

Voor hoogtes boven terrein tussen 20,00 m en 100,00 m geldt een vergrotingsfactor van 1,38.

Bij wandafstanden > 40cm zijn na statische verificatie speciale beugels/console's nodig gebruik .

4 MINIMALE AFSTAND TOT ONTVLAMBARE MATERIALEN in het verticale gedeelte

Bij gebruik als uitlaatpijp (olie, gas) is er een minimale afstand tot brandbare bouwmaterialen 0 mm (T200/P1), 20 mm (T200/H1) (T400/N1) (T400/P1), 50 mm (T450/H1) (T600/H1), tot een maximale nominale breedte van de binnenbuis van 300 mm.

Bij grotere nominale diameters nemen de afstanden overeenkomstig toe, zie tabel 3.

Bij het aansluiten van vaste brandstofhaarden T400 & T600 geldt een minimale afstand tot brandbare bouwmaterialen van 50 mm tot een maximale nominale breedte van de binnenbuis van 300 mm.

Bij grotere nominale diameters nemen de afstanden overeenkomstig toe, zie tabel 3.

De afstand tot brandbare bouwstoffen heeft betrekking op een achtergeventileerde installatie over de gehele lengte (zie Figuur 2)!



Een mededeling:

Voor muurdoorvoeren gelden de lokale of nationale voorschriften; ook de goedgekeurde Jeremias muur-, plafond- en dakdoorvoeren LUX-ECO & LUX-NOVA kunnen worden gebruikt. Deze hebben echter alleen nationale goedkeuring voor Duitsland, Oostenrijk en Zwitserland.

Let ook op de montagehandleiding van bovengenoemde bussen!

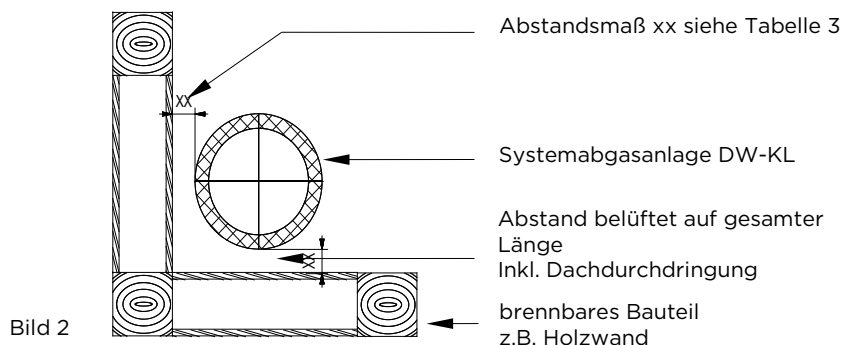

Uitleg	Temperatuur klasse	Druk klasse	Condensatie weerstand	Corrosiebestendigheid en materiaaldikte	Roetbrandwerendheid en afstand tot brandbare bouwmaterialen	Nominale diameter (Ø binnenband)	Sollicitatie
0,1	T200	P1	W	V2-L50060	O00 (= 0mm)	Ø80 - 1000	Olie- en gashaarden voor nat en droog gebruik
0,2	T200	H1	W	V2-L50060	O20 (= 20mm) O30 (= 30mm) O40 (= 40mm) O80 (= 80mm)	Ø80 - 300 Ø350 - 450 Ø500 - 600 Ø650 - 1000	Olie- en gashaarden voor nat en droog gebruik
0,3	T400	N1	D	V3-L50060	G50 (= 50mm) G75 (= 75 mm) G100 (= 100 mm) G200 (= 200 mm)	Ø80 - 300 Ø350 - 450 Ø500 - 600 Ø650 - 1000	Haarden op olie, gas en vaste brandstoffen voor droog gebruik
0,4	T400	N1	W	V2-L50060	O20 (= 20mm) O30 (= 30mm) O40 (= 40mm) O80 (= 80mm)	Ø80 - 300 Ø350 - 450 Ø500 - 600 Ø650 - 1000	Olie- en gashaarden voor nat en droog gebruik
0,5	T400	P1	W	V2-L50060	O20 (= 20mm) O30 (= 30mm) O40 (= 40mm) O80 (= 80mm)	Ø80 - 300 Ø350 - 450 Ø500 - 600 Ø650 - 1000	Olie- en gashaarden voor nat en droog gebruik
0,6	T450	H1	W	V2-L50060	O50 (= 50mm) O75 (= 75mm) O100 (= 100mm) O200 (= 200mm)	Ø80 - 300 Ø350 - 450 Ø500 - 600 Ø650 - 1000	Olie- en gashaarden voor nat en droog gebruik
0,7	T600	N1	D	V3-L50060	G50 (= 50mm) G75 (= 75 mm) G100 (= 100 mm) G200 (= 200 mm)	Ø80 - 300 Ø350 - 450 Ø500 - 600 Ø650 - 1000	Haarden op olie, gas en vaste brandstoffen voor droog gebruik



0,8	1600	HI	W	V2-LS0060	G50 (= 50mm) G75 (= 75 mm) G100 (= 100 mm) G200 (= 200 mm)	Ø80 - 300 Ø350 - 450 Ø500 - 600 Ø650 - 1000	Olie- en gashaarden voor nat gebruik en haarden op vaste brandstoffen voor droog gebruik
-----	------	----	---	-----------	---	--	--

Tabelle 3: Abstände zu brennbaren Bauteilen

5 INSTALLEREN VAN HET VERTICALE DEEL VAN HET UITLAATSYSTEEM

5.1 STRUCTUUR VAN DE ELEMENTEN

Alle componenten moeten zo worden geïnstalleerd dat de huls van de binnenpijp naar boven of in de stromingsrichting van de uitlaatgassen wijst, terwijl de huls van de buitenpijp in de tegengestelde richting van de stromingsrichting moet wijzen.

Elke verbinding wordt vastgezet met een klemband.



Bild 3:
Längenelement



5.2 VERBINDEN VAN DE ELEMENTEN

Controleer vóór het aansluiten van de lengte-elementen of fittingen of het conische afdichtingsvlak schoon is. Voor het correct installeren van een conische steekverbinding moet de meegeleverde KL-pasta (smeer- en afdichtmiddel) worden gebruikt.

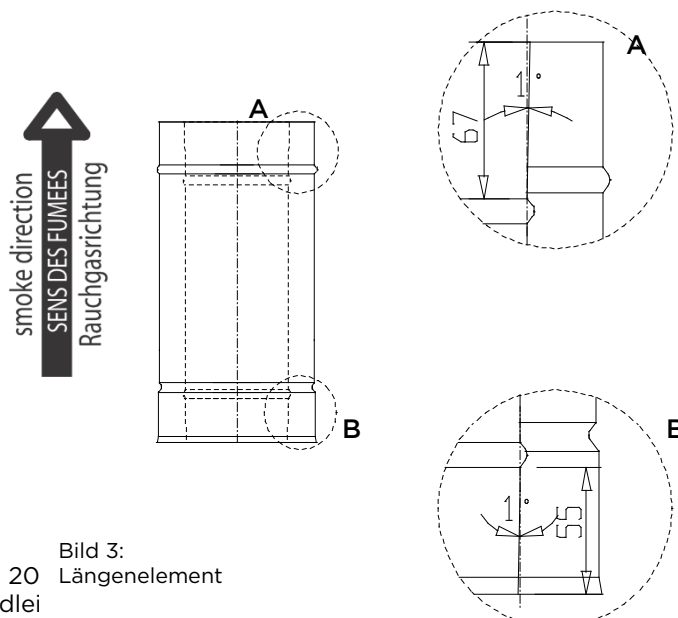
Alle onderdelen moeten zo worden gemonteerd dat de manchet van de binnenbuis naar boven of in de stroomrichting van de uitlaatgassen wijst (de zijde waarop de isolatie gelijk ligt met de binnen- en buitenbuis).

Elke verbinding wordt vastgezet met een klemband.

1. Längenelemente DW-KL vor dem Verbinden



3. Jedes Element wird einzeln zusammengesteckt und mittels einer passenden Platte aus Kunststoff oder Holz, welche auf das muffenseitige Ende des eingesteckten Bauteils gelegt wird, durch wenige vorsichtige Hammerschläge gestaut.

Dadurch entsteht eine druckdichte konische Verbindung.

Dieser Vorgang wiederholt sich für jedes Element.

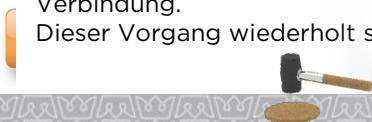

2. Klemmband lockern und nach hinten schieben, die mitgelieferte KL-Paste (Gleit- & Dichtpaste) auf die eingezogene Seite des Innenrohres (Sickenseite) hauchdünn auftragen.

KL-Paste hauchdünn auf die Sickenseite des Innenrohres auftragen



Die eingezogene Seite des Systems DW-KL ist die Seite, an welcher die Dämmung **nicht** bündig mit dem Innen- und Außenrohr abschließt.



Bild 4:
Verbinden der Elemente



Een mededeling:

De standaardlengte-elementen van het DW-KL-systeem kunnen niet worden **ingekort**. Als een lengte-element moet worden ingekort, moeten de conisch inkortbare lengte-elementen 250 mm (DWKLL15), 500 mm (DWKLL14) of 980 mm (DWKLL13) worden gebruikt!

5.3 ROESTVRIJ STALEN CONSOLEPLATEN

Bij ondersteuning van het verticale uitlaatsysteem
Op een dragende muur is de installatie zowel
“opstaand” (Figuur 5) als
Mogelijk “langs de dij” (Figuur 6).

Let op de verankeringskrachten.

Voor de constructie dienen beugelplaten gebruikt te worden
genoemde in Tabel 1
Installatiehoogtes zijn!



**Vanaf een interne diameter van het systeem van
Alle consoleplaten zijn 350 mm
Te monteren “poot omhoog” (Figuur 5).**



Bild 5:
Aufbau Grundplatte mit
Kondensatablauf und
Konsolblech nach oben
„schenkelaufwärts“

Bild 6:
Aufbau Grundplatte mit
Kondensatablauf und
Konsolblech nach unten
„schenkelabwärts“

5.4 TELESCOPISCHE STEUN

Als het verticale uitlaatsysteem op de grond wordt ondersteund -
de hoogte van de steun is verstelbaar.

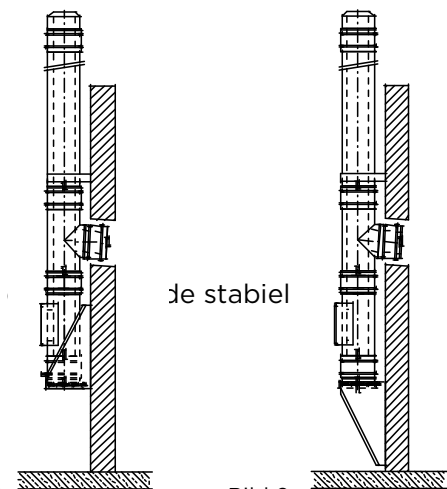

Versie 7/juni 2022
Montagehandleiding DW-KL



Bild 7:
Aufbau mit Teleskopstütze

5.5 BETONNEN BASIS

Bij montage op een betonnen voet is er een voetplaat te gebruiken voor basismontage.

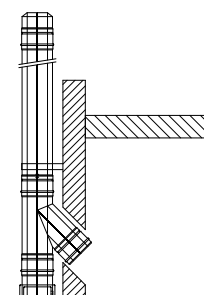

Bild 8:
Aufbau mit Grundplatte
für Sockelmontage

5.6 BASISPLAAT

de geïsoleerde grondplaat met condensors geplaatst .

Zatafvoer aan de zijkant of onderkant bevestigd. De open bodemplaat wordt wanneer het verticale uitlaatsysteem rechtstreeks op een mondstuk is bevestigd

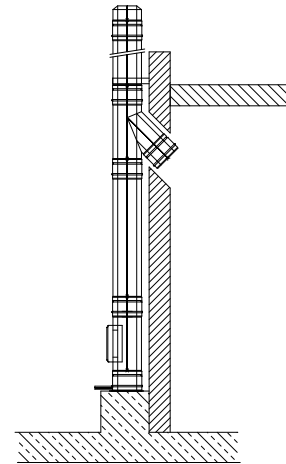
(bijv. industriële installaties) of als basisplaat voor tussensteunen - is van toepassing.

Als alternatief kan het DW-KL-systeem aan de muur worden gemonteerd
Grondplaat met tussensteun en daaronder gemonteerde boog
bijv. B. gedaan bij 87°.

Deze versie is echter alleen mogelijk als de daar aangegeven informatie aanwezig is

Gesloten haarden kunnen zoals gepland op overdruk worden gebruikt

kan of beschikt over drukverschilbewaking, met vloeistoffen

of gasvormige brandstoffen en de verbindingsleiding is overdruk-/hogedrukdicht uitgevoerd (zie DIN 18160 deel 1).

Andere lokale of nationale voorschriften moeten eveneens in acht worden genomen.



Bild 9:
Aufbau mit Zwischenstütze
und Anschlussbogen 87°



Een mededeling:

De ~~gesloten bodemplaat~~ mag alleen worden gebruikt als het uitlaatsysteem uitsluitend droog wordt gebruikt en het binnendringen van regenwater door passende maatregelen wordt voorkomen, b.v. B. regenhoes is beperkt.

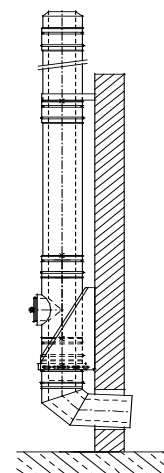
5.7 REINIGINGSELEMENT

Het reinigingselement wordt op de bodemplaat geplaatst.
De locatie van de reinigings- en inspectieopeningen is conform de toepasselijke normen of lokale regelgeving.

Een mededeling:

Voor het uitvoeren van reinigings- en inspectiewerkzaamheden aan de zool van de Om het uitvoeren van het uitlaatsysteem gemakkelijker te maken, wordt dit aanbe het reinigingselement is ca. 90° verschoven ten opzichte van de T-aansluiting te installeren (zie afbeelding 10).



Bild 10:
Reinigungselement
versetzt zum T-Anschluss

5.8 AANSLUITING VOOR CONNECTOR

De verbindingsleiding kan op het uitlaatsysteem worden aangesloten met een T-aansluiting 90°, T-aansluiting 87° of T-aansluiting 45° (gunstiger qua doorstroming vanwege de lage zetawaarde).

Een mededeling:

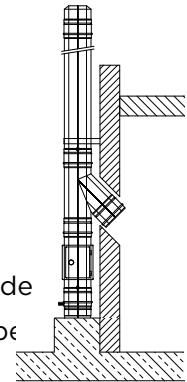
Als het uitlaatsysteem bedoeld is voor nat gebruik, is de T-aansluiting 87° of Er moet een T-aansluiting 45° worden gebruikt, omdat anders een veilige afvoer van het ontstane condensaat niet kan worden gegarandeerd.

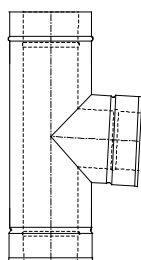

T-Anschluss 87°

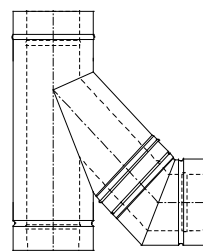

T-Anschluss 45° mit Winkel 45°

Bild 11: Anschluss an senkrechter Abgasanlage





Als de weerkraag op een klemband moet worden bevestigd, is montage alleen mogelijk met een volgens klantspecificatie vervaardigde weerkraag!

5.9 BEUGELS

De muurafstandhouders worden gebruikt om het uitlaatsysteem aan de muur of aan stalen draagconstructies te bevestigen.

De starre muurafstandhouder heeft een muurafstand van 50 mm. Voor grotere wandafstanden worden de verstelbare wandafstandhouders gebruikt.

In principe moet direct boven elke T-verbinding een muurafstandshouder worden geïnstalleerd.

Bij alle wandbevestigingsbanden moet rekening worden gehouden met de maximale afstanden tussen de afzonderlijke bevestigingsmiddelen en de verankeringskrachten.

De beugels moeten altijd in de buurt van een elementverbinding worden gemonteerd.

5.10 TUSSENTIJDSE ONDERSTEUNING

Wordt de maximale installatiehoogte overschreden (zie figuur 1 en tabel 1), Tussenliggende ondersteuning moeten worden gepland die voldoende stabiel zijn, om de statische belasting op te vangen. Dit gebeurt via de consoleplaten RVS en de bodemplaat voor Tussensteunen (zie figuur 12).

Het wordt aanbevolen na de laatste Tussensteun een muurafstandshouder om de optredende windbelastingen in kaart te brengen vooraf afgeleid.

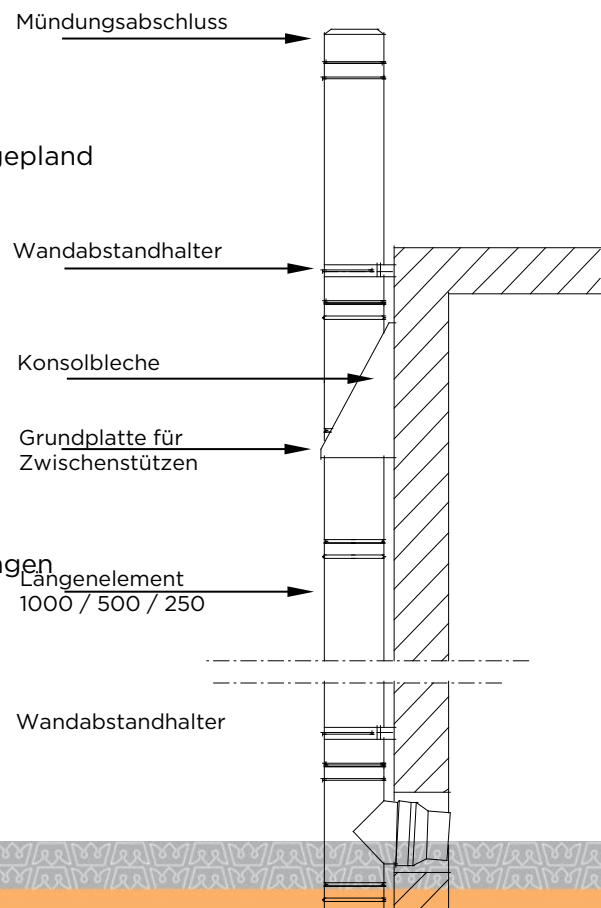



Bild 12: Aufbau mit Zwischenstütze

5.11 DAK DOORGANG

Voor alle dakhellingen zijn busen verkrijgbaar (in stappen van 10 graden, met afdichtingsvlakken in lood of roestvrij staal). Deze zorgen voor de temperatuur afhankelijke lineaire uitzetting van het uitlaatsysteem.

De weerkraag (meegeleverd) gaat aan Lengte-element vastgeschroefd en afgedicht (zie afbeelding 13). Om voldoende ventilatie in het dakgedeelte te garanderen bereik, de weerkraag bevindt zich ongeveer 3 cm boven de RVS dakdoorvoer aanbrenge.

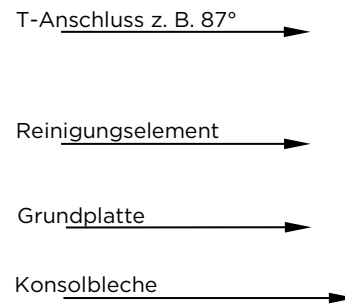
De weerkraag moet dienovereenkomstig worden afgedicht.



Bild 13:
Dachdurchführung



De weerkraag mag boven de dakdoorvoer worden geplaatst kan niet op een klemband gemonteerd worden!

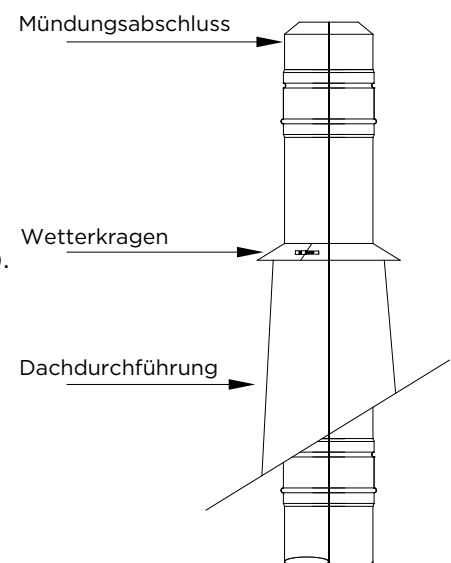

5.12 BOUW BOVEN HET DAK

Bij het plannen van het verticale deel van het uitlaatsysteem, Er moet rekening worden gehouden met de minimale hoogte boven het dak. De dubbelwandige systemen van Jeremias kunnen tot 3,00 m lang zijn (zie Tabel 1) kan vrijstaand gemaakt worden van de laatste bevestiging (moet worden gebruikt als het systeem een interne diameter van 250 mm of meer is, statische muurbeugels kunnen worden gebruikt). Indien de hoogte boven de laatste muurbeugel groter is dan 3,00 m, een vrijdragende arm of, indien nodig, versterking is vereist (zie Figuur 14).



Bild 14:
Aufbau mit Kragarm

5.13 AANRAKINGSBEVEILIGING

Bij een uitlaatgastemperatuur van 200°C of meer is een oppervlaktetemperatuur van meer dan 70°C te verwachten en daarom is in de toegankelijke ruimte (buiten de installatieruimte) contactbescherming vereist tot een hoogte van 2 m boven de vloer- of verkeersruimten rond de buitenmantel van het te bouwen uitlaatsysteem waar onbedoeld contact niet kan worden uitgesloten, bijvoorbeeld in het openbaar verkeer en vooral in openbare gebouwen zoals scholen, luchthavens, enz.

De contactbeveiliging mag de ventilatie aan de achterzijde niet hinderen.

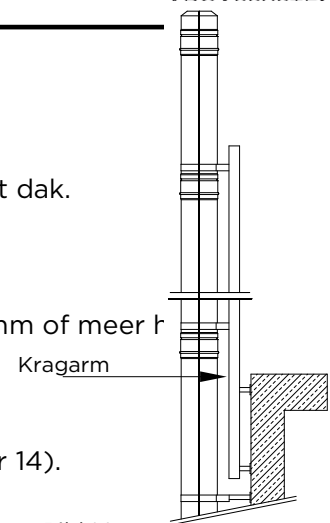
5.14 BLIKSEMBEVEILIGING

Volgens de technische voorschriften moet met bliksembeveiliging rekening worden gehouden, zie ook het informatieblad "Bliksembeveiliging aan uitlaatsystemen". Eisen vloeien voort uit DIN EN 62305-3 (VDE 0185-305-3) (bescherming van constructies met mensen), DIN VDE 0100-410 (bouw van laagspanningssystemen: beschermende maatregelen; bescherming tegen elektrische schokken) en DIN VDE 0100-540 (Opzetten van laagspanningssystemen Deel 5-54: Selectie en installatie van elektrische apparatuur - aardingsystemen en beschermingsgeleiders) en andere toepasselijke normen en richtlijnen.



De uitvoering moet worden uitgevoerd door een gespecialiseerd bedrijf!

5.15 BINNENFACILITEITEN

Voor intern geïnstalleerde systemen kunnen frontplaten worden gebruikt. Geïntegreerd afvoerluchtkanaal op de dakhuid als doorvoering gemonteerd worden (zie Figuur 15). Moet worden gebruikt voor binnens de hoogte boven de laatste bevestiging moet groter zijn dan 3,00 m, een hogere kan worden bereikt met behulp van de 3-punts spanklem



Bild 15:
Aufbau Stulprohr mit
integrierter Abluftführung

5.16 DRUKTEST

Indien het afzuigstelsel in het gebouw is geïnstalleerd en zoals gepland met overdruk wordt bedreven, is het raadzaam een druktest uit te voeren volgens de richtlijnen. Stem deze druktest af met de verantwoordelijke bevoegde regionale schoorsteenveger, aangezien de test sowieso deel uitmaakt van de acceptatie. Volgens DIN EN 1856 deel 1 en DIN V 18160 deel 1 mag het lekpercentage bij een testdruk van 200 Pa (P1) / 5000 Pa (H1) niet meer dan 0,006 l/(m²s) bedragen.

5.17 MOND

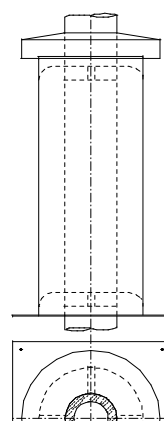
Opzetstukken, verlengstukken en sproeiers mogen alleen aan de monding van het uitlaatsysteem worden bevestigd als deze onder onderdruk wordt bediend en de monding niet kan dichtvriezen.

5.18 DIAGIDS

Als het uitlaatsysteem moet worden kromgetrokken, moeten de maximale afmetingen, weergegeven in de volgende tekening (zie Figuur 16), worden aangehouden. Houd er ook rekening mee dat na enige vertraging tussensteunen met muurbeugels moeten worden gebruikt (zie figuur 16).

 Een hoek van 90° ten opzichte van de verticaal is mogelijk, maar er moet voor worden gezorgd dat het uitlaatsysteem droog wordt gebruikt.

Schrägführung 15° / 30° / 45°

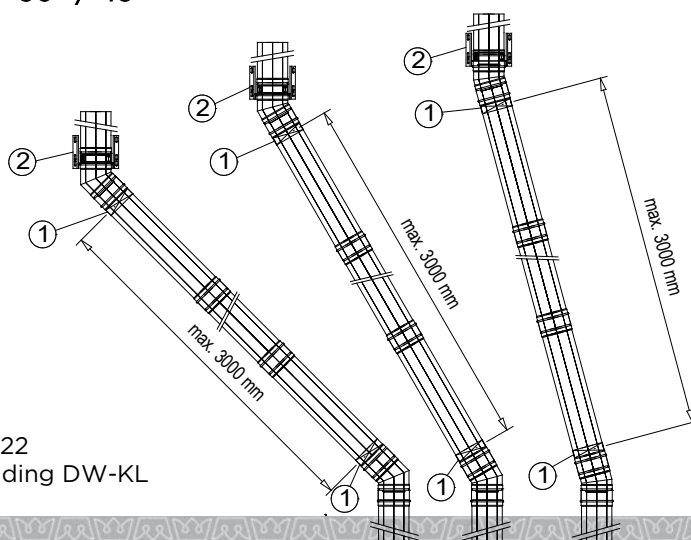

Schrägführung 87° / 90°

Befestigung mit Wandabstandshalter dw 20-24
Zwischenstütze und Wandkonsole

Bild 16: Aufbau Schrägführung

Na een schuine geleiding moet het gewicht van de elementen worden opgevangen met een voetplaat voor tussensteunen en muursteunen en dwarsbalken of consoleplaten.

 Bij hoge uitlaatgastemperaturen en/of grote lengtes voor en/of tijdens schuine geleiding moeten passende maatregelen worden genomen om de thermische lineaire uitzetting te compenseren, b.v. B. met compensator (DWKL511)

Houd er rekening mee dat er rekening moet worden gehouden met reinigungsopeningen in overeenstemming met de nationale regelgeving (in Duitsland volgens DIN V 18160-1).

6

CONDENSAFVOER

6.1 ALGEMENE INFORMATIE

Indien het systeem is ontworpen voor overdruk/hogedrukwerking, is het van essentieel belang dat de condensafvoer is voorzien van een stankafsluiter (sifon).

De sperwaterhoogte moet minimaal 200 mm bedragen bij een dagbreedte van de sifon van minimaal 18 mm, bij overdrukbedrijf (P1) en minimaal 500 mm bij hogedrukbedrijf (H1) bij een dagmaatbreedte van 18 mm.

De sifon moet drukkicht op de condensbak worden gemonteerd conform de classificatie van het systeem.

 Voordat het uitlaatsysteem in overdruk-/hogedrukmodus in gebruik wordt genomen, moet de sifon met water worden gevuld om het ontsnappen van uitlaatgassen te voorkomen.

De afvoer van condens- en regenwater naar het riool moet ter plaatse worden voorzien (rioolaansluiting naar het afvoersysteem leiden)!



Vooraf bij het aansluiten van haarden op vaste brandstoffen moet ~~de condensafvoer regelmatig worden gereinigd en ontdaan van~~ afzettingen, om ervoor te zorgen dat regen- en condenswater worden afgevoerd.

Een mededeling:

Als er geen of slechts weinig condens- en regenwater aanwezig is, kan er tijdens reinigingswerkzaamheden aan het uitlaatsysteem stof ontstaan bij de condensafvoer.

Het is raadzaam maatregelen te nemen om te voorkomen dat een condensafvoer of sifon buiten bevriest, vooral als er regelmatig condensaatophoping te verwachten is.

6.2 NEUTRALISATIE VAN CONDENSAAT

Houd rekening met de nationale regelgeving en de lokaal geldende regelgeving.

Indien condensaatneutralisatie noodzakelijk is, staan onze condensaatneutralisatieapparaten voor u klaar.

6.3 CONDENSAATRETOUR NAAR DE WARMTEGENERATOR

Als voor het afzuigstelsel een vochtige werking gepland is, moet de verbindingleiding naar de warmtegenerator met een helling van minimaal 3° (komt overeen met een helling van ca. 5 cm per meter) worden aangelegd. Via deze weg kan het ontstane condensaat worden afgevoerd als het daarvoor geschikt is, anders moeten er maatregelen worden genomen om ervoor te zorgen dat het condensaat volledig wordt afgevoerd.

Opmerking: Als de helling ter plaatse niet over de gehele lengte kan worden gehandhaafd of als er een verhoogde hoeveelheid condensaat te verwachten is, zijn na overleg met ons als fabrikant mogelijk speciale oplossingen mogelijk (bijv. installatie van extra condensaatvangers).

6.4 CONDENSAFVOER AAN DE ZOOL

Condens- en regenwater uit het verticale deel van het afvoersysteem loopt via de binnenwand in de bodemplaat met de condensafvoer en van daaruit in de condensafvoerleiding of in de neutralisatie-inrichting, waarna het via de huisriolering kan worden afgevoerd.



Een mededeling:

~~Als het uitlaatsysteem bedoeld is voor nat gebruik, verwijder dan~~
een bestaande dop op de condensafvoer om ervoor te zorgen dat het opgehoopte condens- en regenwater volledig wordt afgevoerd.

Als dit niet wordt verwijderd, kan mogelijk vochtindringing van de isolatie en bevriezing van de zool in de winter niet worden uitgesloten.

Bij over-/hogedrukwerking moet de condensafvoer worden voorzien van een sifon.

7

VOORBEELDUITVOERINGSVORM

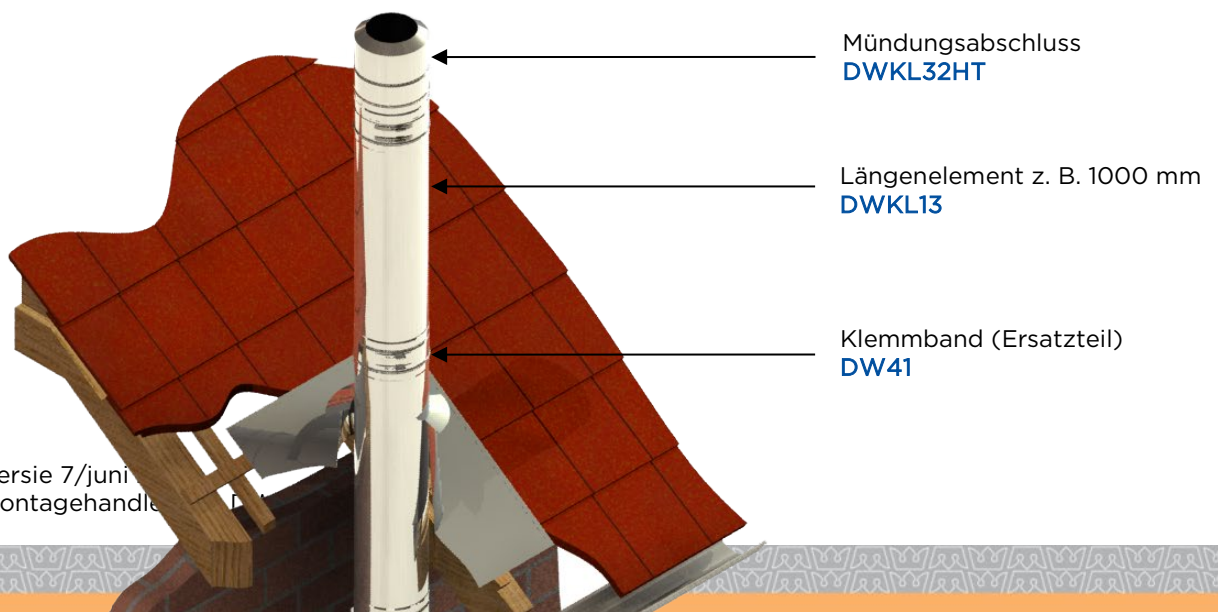

Versie 7/juni
Montagehandb...

Dachdurchführung mit
Wetterkragen

z. B. mit Edelstahldeckrahmen
und für Dachneigung 36°-45°
DW83

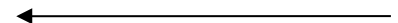

Wandabstandshalter
z. B. 250 - 360 mm
DW48

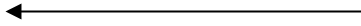

Reinigungselement
z. B. für 251°C - 600°C / 5000 Pa
DWKL10HTD

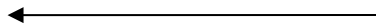

Grundplatte für
Zwischenstütze
DWKL07



Wandstütze & Querträger
z. B. Typ I 350 mm
DW391

8

REINIGING EN INSPECTIE

In overeenstemming met de plaatselijke regelgeving moeten schoorstenen en uitlaatpijpen regelmatig, maar minstens één keer per jaar, worden ontdaan van verbrandingsresten (roetafzettingen) en worden gecontroleerd op veilige bruikbaarheid en vrije doorsnede.

Reinigings- en inspectiewerkzaamheden moeten worden uitgevoerd met geschikt veeggereedschap dat geschikt is voor roestvrijstalen uitlaatsystemen. In de regel zijn deze gemaakt van roestvrij staal of kunststof.

9

LAATSTE OPMERKINGEN

Het DW-KL uitlaatsysteem is ontwikkeld en getest op gasdichtheid, corrosiebestendigheid en veilige installatie. Dit betekent dat uitsluitend originele onderdelen van het Jeremias Systeem DW-



KL gebruikt mogen worden. Bovendien moeten de instructies van ~~de fabrikant en de montage-instructies in acht worden genomen.~~

Fouten en technische wijzigingen voorbehouden!

10

MARKERING NA MONTAGE

Het geïnstalleerde verticale uitlaatsysteem moet voorzien zijn van het volgende typeplaatje. Afhankelijk van de toepassing moet de bijbehorende classificatie worden aangevinkt of ingevuld. Het labelen van de verbindingsslijn is niet nodig; een prestatieverklaring is voldoende als bewijs van bruikbaarheid.

Warnhinweis: Dieses Typenschild darf nicht abgedeckt oder entfernt werden!	
Hersteller:	Fa. Jeremias
Abgasanlage:	DW-KL / doppelwandiges System
Leistungserklärung Nr.:	9174 002 DOP 2013-06-17
Produktbezeichnung:	01. EN 1856-1 T200 - P1 - W - V2 - L50060 - O00 02. EN 1856-1 T200 - H1 - W - V2 - L50060 - Oxx 03. EN 1856-1 T400 - N1 - D - V3 - L50060 - Gxx 04. EN 1856-1 T400 - N1 - W - V2 - L50060 - Oxx 05. EN 1856-1 T400 - P1 - W - V2 - L50060 - Oxx 06. EN 1856-1 T450 - H1 - W - V2 - L50060 - Oxx 07. EN 1856-1 T600 - N1 - D - V3 - L50060 - Gxx 08. EN 1856-1 T600 - H1 - W - V2 - L50060 - Gxx
Abgasanlagenbezeichnung:	01. DIN V 18160-1 T200 - P1 - W - 2 - O00 - L _A* <input type="checkbox"/> (bitte ankreuzen) 02. DIN V 18160-1 T200 - H1 - W - 2 - Oxx - L _A* <input type="checkbox"/> (bitte ankreuzen) 03. DIN V 18160-1 T400 - N1 - D - 3 - Gxx - L _A* <input type="checkbox"/> (bitte ankreuzen) 04. DIN V 18160-1 T400 - N1 - W - 2 - Oxx - L _A* <input type="checkbox"/> (bitte ankreuzen) 05. DIN V 18160-1 T400 - P1 - W - 2 - Oxx - L _A* <input type="checkbox"/> (bitte ankreuzen) 06. DIN V 18160-1 T450 - H1 - W - 2 - Oxx - L _A* <input type="checkbox"/> (bitte ankreuzen) 07. DIN V 18160-1 T600 - N1 - D - 3 - Gxx - L _A* <input type="checkbox"/> (bitte ankreuzen) 08. DIN V 18160-1 T600 - H1 - W - 2 - Oxx - L _A* <input type="checkbox"/> (bitte ankreuzen)
Abgasanlagenbezeichnung nach anderer nationaler Norm:	(EN 1443 / EN 15287-1 / ...)
*nach L.B.O. Landesbauordnung	
xx der Abstand zu brennbaren Bauteilen ist \emptyset-abhängig, siehe Leistungserklärung System DW-KL.	
Nenndurchmesser:	bitte \emptyset angeben mm
Wärmedurchlasswiderstand:	0,501 m ² K/W
Tatsächlicher Abstand zu brennbaren Baustoffen: mm hinterlüftet 
Montagefirma:	Telefon: _____
	Einbaudatum: _____

Bild 18: Typenschild DW-KL

